

# POKER DOUBLE



**ISTRUZIONI DI MONTAGGIO**  
**ASSEMBLING INSTRUCTION**

**MONTAGEANLEITUNG**  
**INSTRUCTION D'ASSEMBLAGE**

**OPBOUWINSTRUCTIE**  
**INSTRUCCIONES DE MONTAJE**



# POKER - DOUBLE

I

## ISTRUZIONI DI MONTAGGIO

NON USARE L'OMBRELLONE SENZA AVER LETTO IL MANUALE D'USO

UK

## ASSEMBLING INSTRUCTION

BEFORE USING, DIRECTIONS FOR USE HAS TO BE READ CAREFULLY

D

## MONTAGEANLEITUNG

VOR DEM GEBRAUCH UNBEDINGT GEBRAUCHSANWEISUNGEN LESEN

F

## INSTRUCTION D'ASSEMBLAGE

LIRE LE MODE D'EMPLOI AVANT L'UTILISATION

NL

## OPBOUWINSTRUCTIE

LEES VOOR HET GEBRUIKSAANWIJZING

E

## INSTRUCCIONES DE MONTAJE

NO MONTAR LA SOMBRILLA SIN LEER LAS INSTRUCCIONES

- I Aprire tutti i cartoni, posizionare la base (2) a terra e caricarla con le piastre di cemento (1) 50x50cm (non incl.) **si consiglia fissaggio a terra con viti (C).**

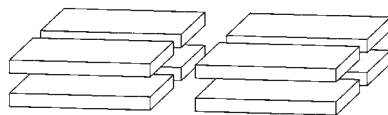

- UK Open all carton boxes, position the base (2) on the floor and put into the cement plates 50x50cm (not incl.) (1) **we suggest to fix the parasol on the floor with screws (C).**

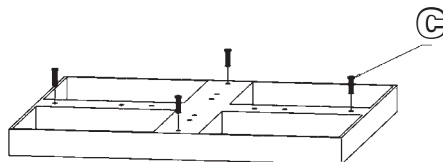

- D Zunaechst alle Kartons oeffnen. Staender (2) auf den Boden legen und Zementplatten (1) 50x50cm (nicht inbegriffen) einlegen. **Wir empfehlen den Staender mit Schrauben (C) am Boden zu befestigen.**

- F Ouvrir tous les cartons. positionner le pied (2) par terre et inserer les dalles en ciment 50x50cm (pas incl.) (1). **Est conseillable fixer par terre avec vis (C).**

- NL Wees voorzichtig met het gebruik van scherpe voorwerpen bij het openen van de dozen. open alle dozen. leg alle onderdelen naast elkaar. controleer of u alle onderdelen heeft. **zorg voor een schone ondergrond voor het doek van de parasol.** zet de parasolstandaard (2) op zijn plaats en verzwaar deze met tegels afm. 50 x 50 cm. (niet inbegrepen). **wij adviseren de parasol aan de vloer bevestigen met de schroeven (C).**

- E Abrir todas las cajas, poner la base (2) en el suelo totalmente plana (sin inclinación) y colocar encima las losas de cemento. **Es aconsejable primero fijar la base al suelo con tornillos antes de insertar las losas.**

① Posizionare il sostegno in legno (A) già completo di tubo di ferro quadrato nella parte inferiore della base (B) e fissare con le viti predisposte. **Sganciare i moschettoni che si trovano sulla parte superiore del sostegno.**

② Position the parasol wooden pole (A) incl. the square iron tube into the base (B). Fasten with foreseen screws. **Unhook the snap links positioned on the upper part of the arm.**

③ Holzmast (A) mit quadratischem Rohr in den Staender (B) einfuegen. Mit dazubestimmten Schrauben fixieren. **Klammern, die in der oberen Seite des Armes befestigt sind, abhaengen.**

④ Insérer le mat de bois (A) du parasol dans le tube du pied (B). le mat est déjà avec tube en fer carre. fixer avec la vis. **De-crocher les mousquetons sur la partie sup du mat.**

⑤ Plaats de houten mast (A) met de vierkante metalen buis op de voet (B) en schroef vast met de daarvoor bestemde schroeven. **Aken die aan de bovenkant van de arm bevestigd zijn, losmaken.**

⑥ Insertar el mástil de madera (A) del parasol en el tubo de la base (B).

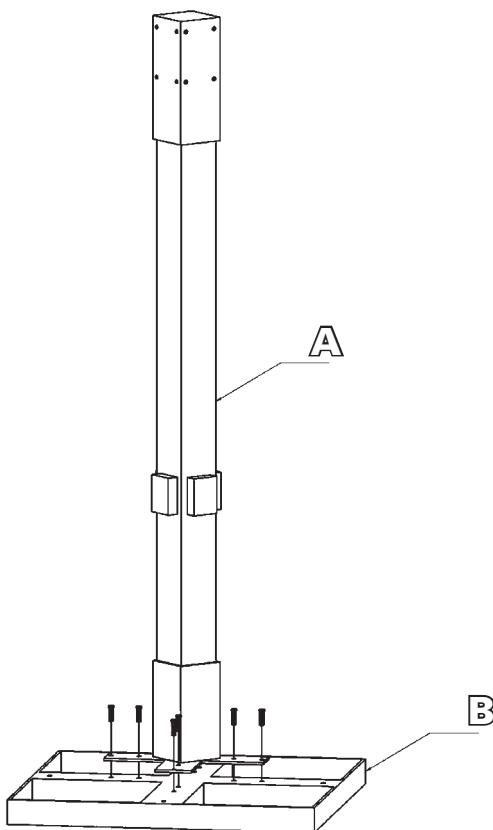

- Ⓘ Posizionare e avvitare i bracci in legno uno alla volta alla testa in ferro posizionata sulla parte superiore del sostegno. Agganciare il moschettone all'anello posto sulla punta dell'ombrellone.
- ⓊⓀ Lift up and fix the horizontal wooden arms one, two at a time at the iron head positioned in the upper part of the arm. Hook the holdfast at the ring positioned on the top of the parasol.
- Ⓓ Seitenarme einzeln positionieren und am Eisenkopf, der sich am oberen Teil des Mastes befindet, anschrauben. Nun wird die Klammer am Ring, der sich auf der Schirmspitze befindet, befestigt.
- Ⓕ Positionner et visser les bras en bois un par un a la fois a la tete en fer, qui est positionne sur la partie sup. du mat. Accrocher le mousqueton au bague sur la pointe du parasol.
- ⓃⓁ Bevestig nu de parasolarmen een voor een op hun plaats aan het metalen deel aan de bovenkant van de mast. Schroef deze nu vast.
- Ⓔ Colocar y atornillar los dos brazos a la vez, en la cabeza de hierro situada en la parte superior del mástil, enganchar el mosqueton al anillo situado en el extremo del parasol.

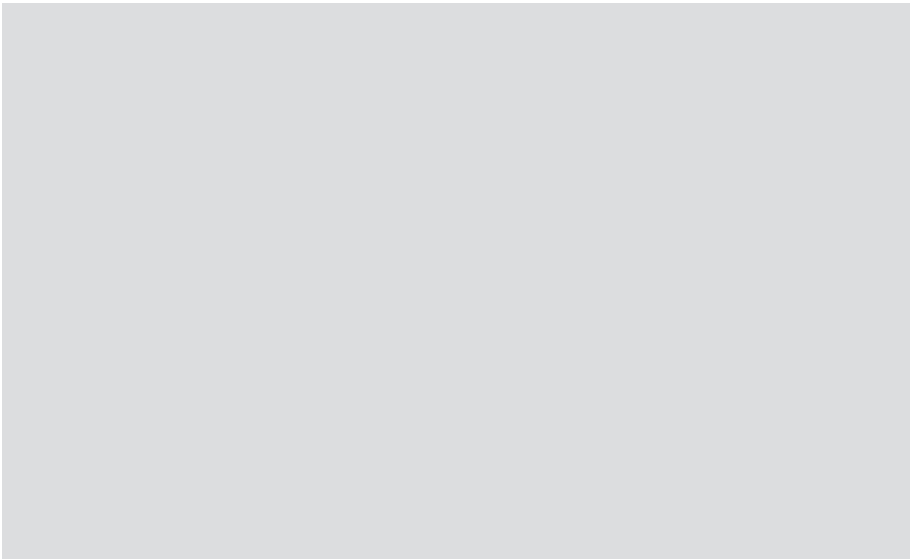

- (I) Agganciare ora l'ombrellone all'estremità superiore del braccio e inserire la vite per fissaggio.
- (UK) Hook now the parasol at the upper end of the arm and put into the fixing screw.
- (D) Nun Schirme am Endteil des Armes einhaengen und mit Schraube befestigen.
- (F) Accrocher le parasol a l'extremite sup. du bras et inserer la vis de fixation.
- (NL) Bevestig nu de haak aan de ring die zich aan de bovenzijde van de parasol bevindt. haak nu de parasol in de daarvoor bestemde beugel aan het uiteinde van de arm en borg deze m.b.v. de schroef.
- (E) Enganchar ahora el parasol al extremo superior del brazo e insertar el tornillo para su fijación.

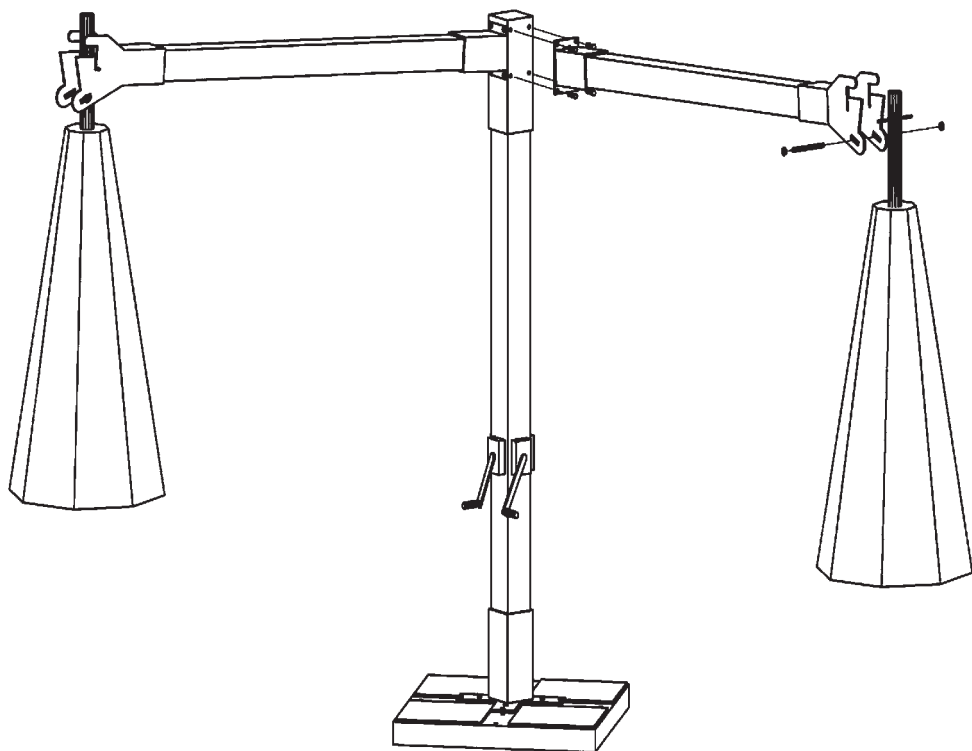

- Ⓘ Ripetere le stesse operazioni per tutti i lati
- ⓊⓀ Repeat for all sides.
- Ⓓ Pro Seite alles nochmals wiederholen.
- Ⓕ Repeter les memes operations pour tous les cotes.
- ⓃⓁ Herhaal dit voor alle kanten
- Ⓔ Repetir la misma operación para todos los lados.

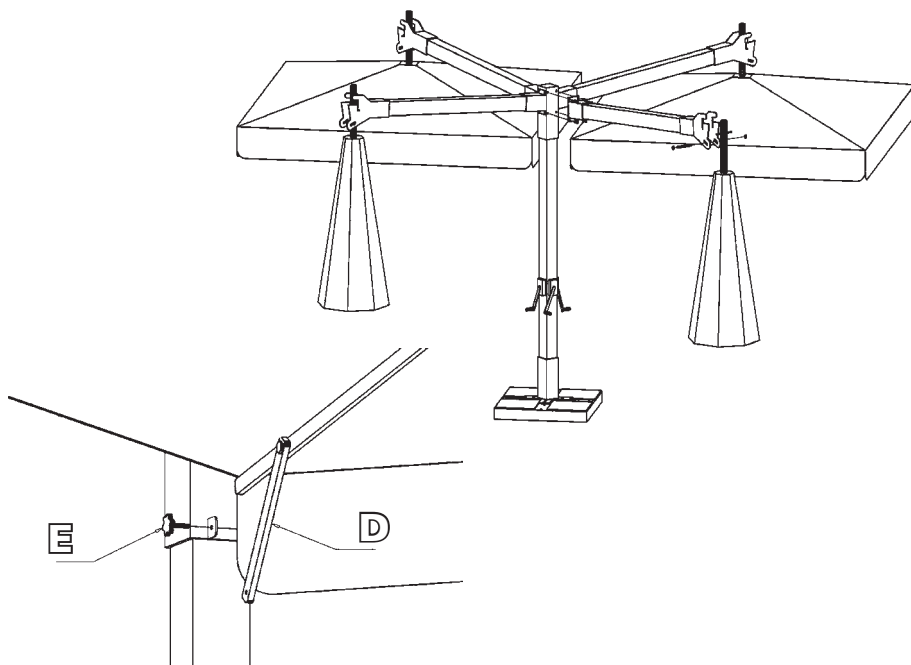

- Ⓘ Agganciare il blocco antivento (D) e fissarlo con l'apposita manopola (E).
- ⓊⓀ Hook the wind stop (D) and fasten with the proper handle (E).
- Ⓓ Wind stop (D) positionieren und mit Handgriff (E) befestigen.
- Ⓕ Accrocher le bloque antivent (D) et fixer avec poignée (E) placee a cet effet.
- ⓃⓁ Bevestig de windstop (D) aan de mast (E).
- Ⓔ Enganchar el freno anti-viento (D) y fijarlo con el pasador (E).

I

**MANUALE D'USO**

- A) Togliere il legaccio dell'ombrellone e muovere le stecche per facilitarne l'apertura.
- B) Inserire la manovella sull'apposita feritoia del meccanismo e ruotare per aprire.
- C) Agganciare la stecca blocco antivento D e fissarla con la vite negli appositi alloggiamenti predisposti nel sostegno.
- D) Quando l'ombrellone sarà perfettamente aperto, provvedere a fermarlo mediante apposita corda di sicurezza all'interno inserendola nello strozza corda.
- E) Per la chiusura sganciare la corda di sicurezza e il blocco antivento e soltanto dopo aver eseguito queste operazioni girare la manovella. Verificare che non vi siano impedimenti alla chiusura. **Fare attenzione che la manovella venga ruotata molto lentamente, affinché il filo in acciaio resti in tensione.**
- F) **È necessaria una zavorra di 250kg.**

UK

**DIRECTIONS FOR USE**

- A) Take the parasol string away, move the ribs to make easier the opening.
- B) Put the crank into the proper loophole of the mechanism and turn to open.
- C) Fasten the windstop rib D at the side post with the screw.
- D) When the parasol will be perfectly opened, fix it with the proper rope positioned in the inside of the parasol into the rope stop.
- E) To close the parasol unhook the safety rope and the wind stop. Then turn slowly the crank paying attention that there are no obstacles for the closing. **Attention!!! the crank has to be turned slowly, as the iron wire has always to be strained.**
- F) **A ballast of 250kg is required.**

D

**GEBRAUCHSANWEISUNGEN**

- A) Schirmbaendel abnehmen und Holzstreben bewegen um die Oeffnung zu erleichtern.
- B) Kurbel in den Schlitz einfuegen, drehen und den Schirm oeffnen.
- C) Wind stop befestigen.
- D) Der offene Schirm wird nun mit dem im inneren Teil des Schirmes positionierten Feststeller gestoppt. Die Sicherheitsschnur wird nun mit dem Sicherheitswuerger befestigt.
- E) Um den Schirm zu schliessen, zunaechst die Sicherheitsschnur abmachen. Danach langsam die Kurbel drehen. Bitte vermeiden, dass Hindernisse die Schliessung nicht ermoeeglichen. **Achtung!!! Die Kurbel sehr langsam drehen. Der Stahldraht muss immer gespannt bleiben.**
- F) **Ballast von 250kg erforderlich.**

F

**MODE D'EMPLOI**

- A) Oter le cordon du parasol et mouvoir les baleines pour faciliter l'ouverture du parasol.
- B) Insérer la manivelle dans la fente du mécanisme, tourner pour ouvrir.
- C) Quand le parasol sera ouvert, pourvoir à le bloquer avec la chaîne au dedans du parasol, qui doit être fixée au crochet de sûreté.
- D) Block antivent. fixer au mat.
- E) Pour fermer le parasol décrocher la chaîne de sûreté et le bloque antivent. tourner la manivelle lentement. Preter attention que la fermeture n'ait pas des obstacles. **Attention!!! tourner la manivelle lentement, le fil d'acier doit rester toujours tendu.**
- F) **Est nécessaire un ballast de 250kg.**

NL

**GEBRUIKSAANWIJZING**

- A) Verwijder nu de band waarmee de parasol vastgebonden is. Schud de baleinen "los" om het opendraaien daarna te vergemakkelijken.
- B) Plaats de slinger in het opwindmechanisme en draai de parasol rustig open totdat deze "blokkeert".
- C) de geopende parasol nu m.b.v. de veiligheidsketting vasthaken.
- D) Windstop. bevestig deze op de gewenste positie aan de mast (3).
- E) Om de parasol te sluiten maakt u eerst de veiligheidsketting los. Dan rustig terugdraaien. Let er op dat er niets in de weg staat waardoor het sluiten van de parasol verhinderd wordt. **Let op!!! de parasol altijd rustig sluiten. de staaldraad moet altijd gespannen blijven.**
- F) **Voor deze parasols adviseren wij een contragewicht van 250 kg.**

E

**MANUAL DE EMPLEO**

- A) Sacar el cable del parasol y mover las varillas para facilitar la apertura del parasol.
- B) Insertar la manivela, en la ranura especial del mecanismo y girar para abrir.
- C) Cuando el parasol este abierto completamente, fijelo con la cadena puesta dentro del parasol, que deberá estar fijada al gancho de seguridad.
- D) Freno anti-viento: fijar el freno en el mástil (3) en su ubicación.
- E) Para cerrar el parasol, descolgar la cadena de seguridad y el freno anti-viento, girar la manivela muy lentamente, poniendo atención que al cerrar no haya obstáculos que puedan dañar al mismo. **Atención: girar la manivela muy lentamente, el cable de acero debe quedar siempre tenso.**
- F) **Es necesario un lastre de 250 kg.**